

Die hier angebotene Fahrleitungs-ausrüstung für die Nenngrößen HO und TT ist für den Modellbauer mit entsprechenden Kenntnissen und Fertigkeiten in der Löt- und Klebtechnik gedacht.

Grundsätzlich ist diese Fahrleitung als nicht funktionsfähig ausgeführt, um feinsten Draht für Fahr- und Tragleitungen einsetzen zu können.

Nicht funktionsfähig heißt, die Triebfahrzeugmodelle erhalten ihren Fahrstrom nicht über die Fahrleitung, sondern wie gehabt aus dem Zwei- oder Dreileitersystem der Schiene.

Dabei werden die Dachstromabnehmer auf ein Fixmaß festgestellt, sodaß zwischen Bügel und Fahrdraht stets ein winziger Abstand besteht (ca. 1-2 mm) der vom Betrachter aufgrund der hauchdünnen Fahrleitung (wie beim Vorbild) kaum wahrnehmbar ist. Denn mal ehrlich- welcher logische Grund spricht eigentlich für eine Fahrleitung mit Spannungsübertragung? Maximal eine Diesel- oder Dampflok auf einem gemeinsamen Gleis mit einer E-Lok? Wohl kaum, denn dies geht mittels Digitalsteuerungen wesentlich komfortabler.

Aber auch wer weiter „funken“ möchte, kann aus diesem Programm das Leitungszubehör verwenden, denn vieles kann z.B. mit Sommerfeldt oder anderen Anbietern kombiniert werden.

Also dann, auf ins Vergnügen einer feinen Leitung- es lohnt sich, wie die Bilder auf unseren Internetseiten beweisen- [www.ostmodell.de](http://www.ostmodell.de)

Da die Ausführung der Ausleger, Quertragwerke und Fahrleitungsführungen immer von der individuellen Gleisführung abhängt, möchten wir Ihnen bei der Gestaltung Ihrer Fahrleitung freien Raum lassen. Schon bei der Streckenausleger gibt es eine Vielzahl von verschiedenen Fahrleitungsführungen, die eine sinnvolle Vorfertigung unmöglich macht.

Am Schluß unserer Übersicht stellen wir Ihnen eine kleine Zusammenstellung von Maßskizzen der häufigsten Auslegervarianten und eine Maßvorlage der Niederhalter, die Siesowohl für Quertragwerke, als auch für Ausleger brauchen. Für Streckentrennungen, Bogenausleger, Nachspannungen usw., sind wir gerne bereit Ihnen bei Bedarf entsprechende Informationen zu liefern.

**Turmmast,**  
Feinätzteil, Bau-  
satz besteht aus 4  
Seitenteilen im  
Rahmen, bei Mon-  
tage verlöten oder  
verkleben,  
**Achtung !**  
**Gebinde jeweils**  
**gegenläufig ver-**  
**binden**

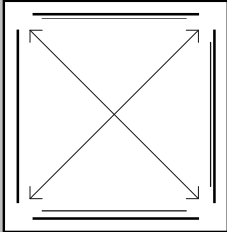

**Turmmast,**  
Höhe 16,50m,  
HO 190mm hoch  
TT 138mm hoch,  
Einsetzbar:  
\* DRG Ep. II  
\* DB Ep. III/IV  
\* DR Ep. III/IV  
\* DB-AG Ep. V

**H0: Nr.03087101**

**TT: Nr.03120101**

**Turmmast,**  
Höhe 13,90m,  
HO 160mm hoch  
TT 116mm hoch,  
Einsetzbar:  
\* DRG Ep. II  
\* DB Ep. III/IV  
\* DR Ep. III/IV  
\* DB-AG Ep. V

**H0: Nr.03087102**

**TT: Nr.03120102**

**Turmmast,**  
Höhe 12,20m,  
HO 140mm hoch  
TT 101mm hoch,  
Einsetzbar:  
\* DRG Ep. II  
\* DB Ep. III/IV  
\* DR Ep. III/IV  
\* DB-AG Ep. V

**H0: Nr.03087103**

**TT: Nr.03120103**



Fundamentkrone für Turmmast, Ätzteil,  
zum Biegen vorbereitet, 4 Stück im Rah-  
men

**H0: Nr.03087104**

**TT: Nr.03120104**



Fundamentkrone für Streckenmast, Ätz-  
teil, zum Biegen vorbereitet, 4 Stück im  
Rahmen

**H0: Nr.03087105**

**TT: Nr.03120105**

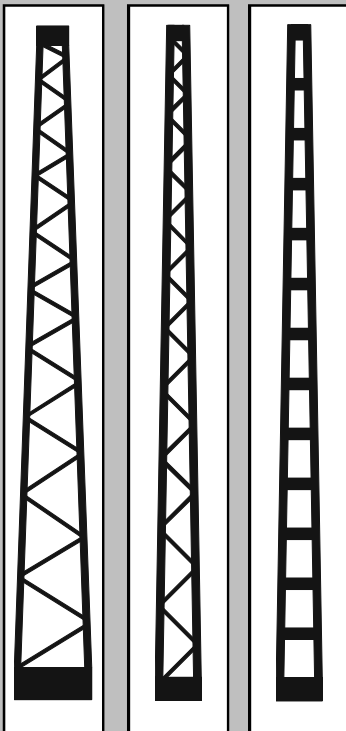

**Streckenmast, alte Ausführung, Gittermast, kann**  
beliebig mit Fahrleitungsführungen versehen werden,  
Einsetzbar:  
\* DRG Ep. II  
\* DR Ep. III (Streckenmasten in Gitterausführung  
wurden bei der DR bis Anfang der 60iger Jahre mit  
Neubaufahrleitungen weiterbetrieben)

Feinätzteil, Bausatz, zum Biegen vorbereitet, 4 Stück im  
Rahmen

**H0: Nr.03087106**

**TT: Nr.03120106**

**Streckenmast, Barrenmast, Neubauform, kann**  
beliebig mit Fahrleitungsführungen versehen werden,  
Einsetzbar:  
\* DR Ep. III/IV  
\* DB Ep. III/IV  
\* DB AG Ep. V

Feinätzteil, Bausatz, zum Biegen vorbereitet, 4 Stück im  
Rahmen

**H0: Nr.03087107**

**TT: Nr.03120107**

**Kurzmast, Höhe**  
8,70 m,  
HO 100 mm hoch,  
TT 72,5 mm hoch,  
Einsetzbar:  
\* DRG Ep. II  
\* DR Ep. III/IV  
\* DB Ep. III/IV  
\* DB AG Ep. V

**Kurzmast, Feinätzteil, Bausatz be-**  
steht aus 4 Seitenteilen im Rahmen, bei  
Montage verlöten oder verkleben,  
**Achtung !**  
**Gebinde jeweils gegenläufig verbinden**

**H0: Nr.03087108**

**TT: Nr.03120108**

Kurzmast zur Einzelabspan-  
nung auf freier Strecke und im  
Bahnhofsvorfeld, zur Endab-  
spannung von Stumpfgleisen  
oder zur Aufnahme von Dop-  
pelauslegern in Seitenzweigen

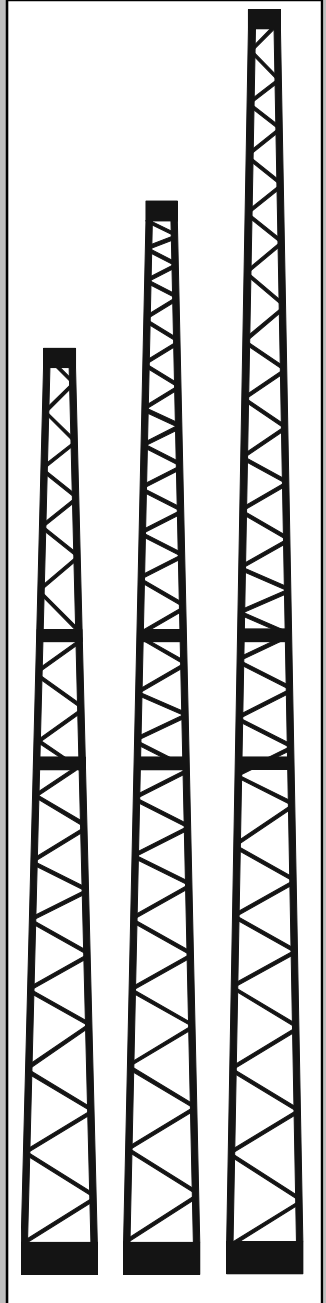
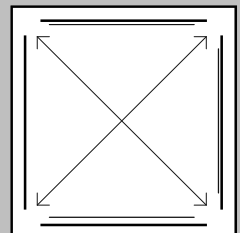

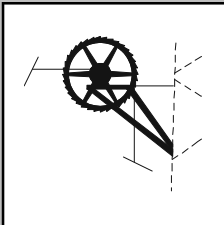

Windenspannwerk, Einheitbauart, Bausatz, zum Biegen vorbereitet, ein Stück im Rahmen,  
 \* DRG Ep. II  
 \* DR/DB Ep. III/IV  
 \* DB AG Ep.V

H0: Nr.03087109

TT: Nr.03120109

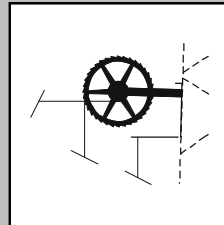

Windenspannwerk, Neubauart, Bausatz, zum Biegen vorbereitet, ein Stück im Rahmen,  
 \* DR/DB Ep. III/IV  
 \* DB AG Ep.V

H0: Nr.03087110

TT: Nr.03120110

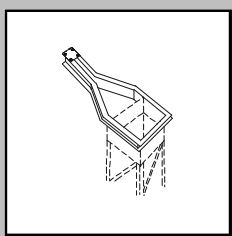

H0: Nr.03087114

TT: Nr.03120114

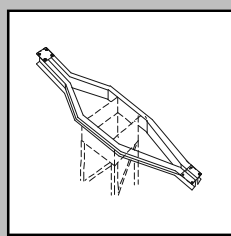

H0: Nr.03087115

TT: Nr.03120115

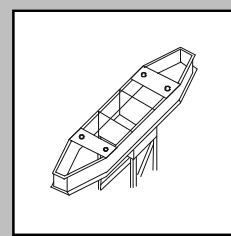

H0: Nr.03087116

TT: Nr.03120116

Speiseleitungsträger, für Turmmaste, einseitig, Bausatz, zum Biegen vorbereitet, 1 Stück im Rahmen

Speiseleitungsträger, für Turmmaste, doppelseitig, Bausatz, zum Biegen vorbereitet, 1 Stück im Rahmen

Mastschalterträger, für Turmmaste, doppelseitig, Bausatz, zum Biegen vorbereitet, 1 Stück im Rahmen

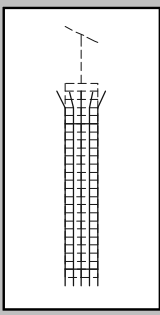

Schutzgitter für Spannwerksgewichte im Bahnsteigbereich, Bausatz, ein Stück im Rahmen,

H0: Nr.03087111

TT: Nr.03120111

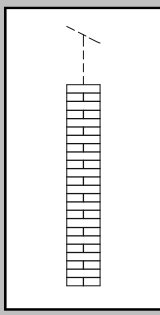

Spannwerksgewicht, massiv, ein Stück im Beutel,

H0: Nr.03087112

TT: Nr.03120112

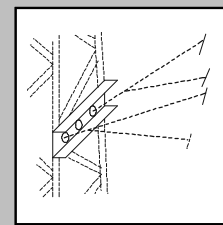

Halter für Doppelausleger, für Turmmaste oder Streckenmast, Bausatz, zum Biegen vorbereitet, 8

H0: Nr.03087117

TT: Nr.03120117

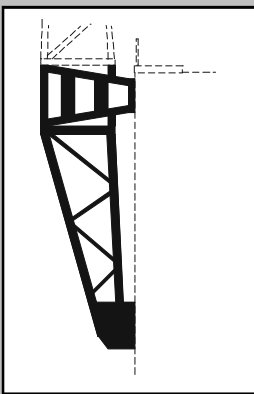

Maststütze für Turmmaste an Stützmauern, einsetzbar DRG Ep. II, DR/DB Ep. III/IV (V), Bausatz, 6-teilig, zum Biegen vorbereitet, 1 Stück im Rahmen,

H0: Nr.03087113

TT: Nr.03120113

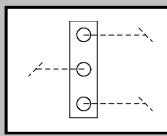

Traverse zwischen Spannwerk und Fahrdraht/Tragseil, 10 Stück im Rahmen

H0: Nr.03087118

TT: Nr.03120118

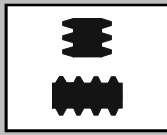

Rillenisolatoren, für Quertragwerke, je 10 Stück im Beutel, drei Rippen vertikal, vier Rippen horizontal

H0: Nr.03087119

TT: Nr.03120119

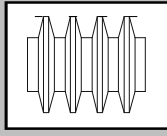

Traverse zwischen Spannwerk und Fahrdraht/Tragseil, 10 Stück im Rahmen

H0: Nr.03087120

TT: Nr.03120120

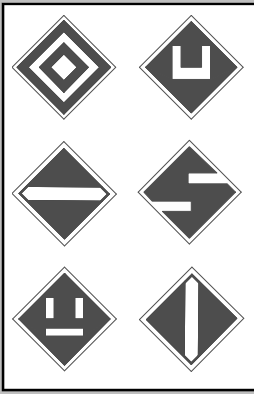

Signal E11 bis E16, Schiebeschild je 1x für Aufstellung neben dem Gleis, je 2x für Schild an der Fahrleitung, blau auf weißen Grund, passend zu geätz-

H0: Nr.03087124

TT: Nr.03120124

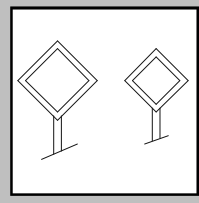

Rechtecktafeln für Signale E11 bis E16, für Aufstellung neben dem Gleis, je 6x kleine und 4x große Ausführ-

H0: Nr.03087121

TT: Nr.03120121

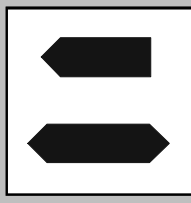

Zuordnungspfeile für E11 bis E16, Ätzteil, 9x einfach, 4x doppelt im

H0: Nr.03087123

TT: Nr.03120123

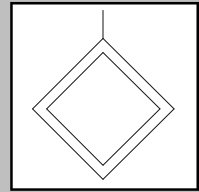

Rechtecktafeln für Signale E11 bis E16, für Anbringung an der Fahrleitung, 5

H0: Nr.03087122

TT: Nr.03120122

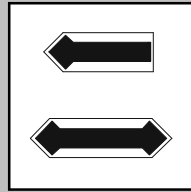

Schiebeschilder für Zuordnungspfeile, je 30 Stück Doppelpfeile und Einfachpfeile, Schwarz auf

H0: Nr.03087125

TT: Nr.03120125

**Allgemeine Materialien/Halbzeuge Fahrleitung:**

Messingdraht, hart 10 Stück, 200mm, 0,4 dick(Ausleger)	01000101
Messingdraht, hart 10 Stück, 200mm, 0,5/0,6 dick (Ausleger)	01000102
Kupferdraht, 0,15mm dick, Rolle 50g (Fahrdraht/Tragseile)	01000103
Rundmessing, Ms 58, 5 Stück, 200mm, 0,8 dick (Achsen Spannw.)	01000104
Rundmessing, Ms 58, 5 Stück, 200mm, 1,0 dick (Mast El 1-6)	01000105
Streichbrünierung 100 ml grauschwarz	01000106

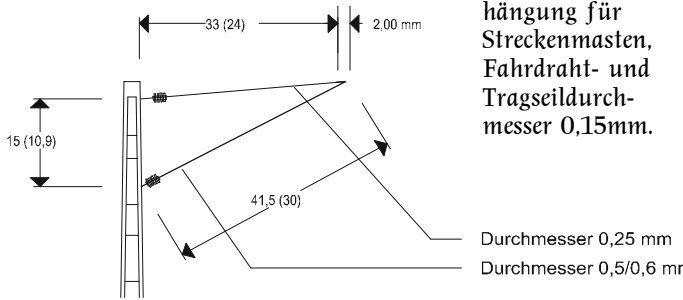

Grundmaße der gebräuchlichsten Fahrdrahtaufhängung für Streckenmasten, Fahrdraht- und Tragseildurchmesser 0,15mm.

**Allgemeine Maße:**  
 Fahrdrathöhe über SO 69 (50) mm  
 Zickzackmaß von Gleinmitte jeweils 6 (4,5) mm rechts und links, Vorderkante Mast bis Gleismitte 33 (24) mm

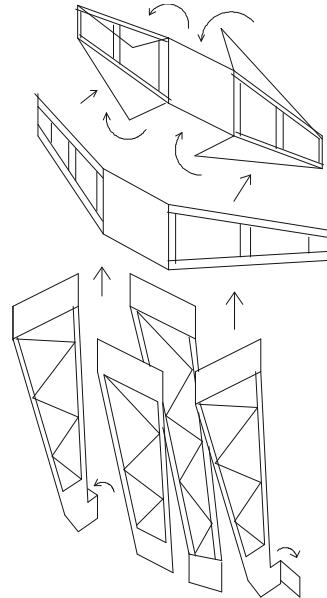

Zum Verbinden von Viaduktstütze und Turm mast Befestigungslaschen am Turm mast entfernen und zur Hälfte in den Bund der Stütze einlöten

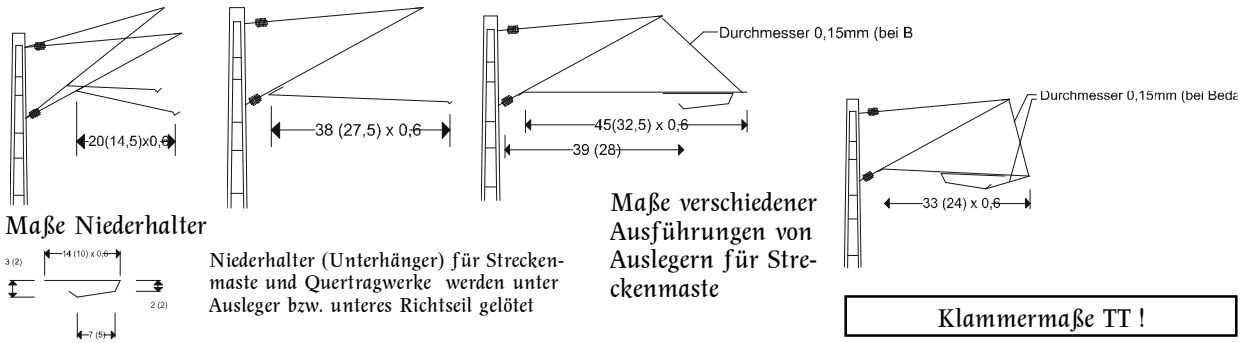

**Aufbau und Montage eines Spannwerks der Einheitsbauart**

Für Mehrfachabspannungen können diese Spannwerke nebeneinander am Turmmast montiert werden

**Aufbau und Montage eines Spannwerks der Neubauart**

Für getrennte Abspannung von Tagseil und Fahrdraht einmal rechts und einmal links biegen und Übereinander montieren

